



Rev. 20210921



# KÄÄNNÖS ALKUPERÄISESTÄ KÄYTTÖOHJEESTA ORIGINAL USER MANUAL ÖVERSÄTTNING AV ORIGINAL BRUKSANVISNING

KETJUVIPUTALJA

CHAIN LEVER HOIST

SPAKLYFTBLOCK

---

VTS250, VTS500, VTS750, VTS1500, VTS3000





## 1. Turvallisuusohjeet

**Kaikkien käyttäjien tulee lukea tämä käyttöohje! Vain kokeneen ja koulutetun henkilöstön käyttöön.**

- Älä ylitä sallittua työkuormaa, ylikuormitus voi johtaa taljan vioittumiseen.
- Älä käytä sähköisiä laitteita yhdessä näiden manuaalisten taljojen kanssa.
- Älä yritä korjata ketjua, vaan vaihda rikkoutunut ketju uuteen. Käytä vain Hakliftilta saatavaa taljaan suunniteltua ketjua.
- Älä käytä ketjua tai koukkuja hitsauslaitteen maadoitukseen äläkä koskaan koske taljaan hitsauselektrodeilla.
- Älä öljyä jarrulevyn pintoja, jarrulaitteisto on pidettävä kuivana.
- Älä laita käsiä, jalkoja tai muitakaan ruumiinosia nostettavan kappaleen alle noston aikana.
- Älä nosta kuormaa ihmisten yli äläkä anna kenenkään kävellä kuorman alle. Varoita ihmisiä ennen nostoa.
- Älä käytä taljaa ihmisten nostoon.
- Lopeta nosto, mikäli käyttövoima kasvaa yhtäkkiä suureksi, ja tarkasta mistä se johtuu.
- Aseta kuorma kunnolla koukkuun, **älä koskaan nosta koukun kärjellä.**
- Älä kierrä ketjua kuorman ympäri. Tasapainota kuorma.
- Väännä vivusta tasaisesti ja pehmeästi.
- Nosta kuormaa ensin hieman irti pinnasta ja tarkasta taljan toiminta ennen noston jatkamista.
- Jos ketju menee jumiin tai vipu ei enää liiku, pysäytä ja tarkasta ongelma. Älä käytä voimaa korjataksesi tilanteen.
- Älä jätä kuormaa roikkumaan ilmaan.
- Älä yritä laskea kuormaa liian alas, ketjustopparin kiristyminen taljaan vahingoittaa taljaa.
- Älä päästä nostettavaa kuormaa koskemaan taljaan, se voi aiheuttaa taljan vahingoittumisen.
- Tarkasta, että nostokohta kestää taljan maksimikuorman varmuuksineen.
- Suorita vähintään kerran vuodessa taljan perusteellinen tarkastus, huolla talja ja vaihda vahingoittuneet osat.
- Testaa talja kuormalla ja ilman ennen sen ottamista uudelleen käyttöön.
- Älä koskaan poista tyypikilpeä.
- Älä koskaan korjaa tai säädä taljaa, ellet ole saanut siihen tarvittavaa koulutusta.
- Älä käytä taljaa räjähdysvaarallisissa tiloissa äläkä altista syövyttävälle aineille.
- Ympäristön käyttölämpötila: välillä -10 °C ja +50 °C.
- Älä operoi taljalla kuormaa, joka on alle 30 kg tai alle 3 % taljan maksimityökuormasta. Taljan jarru ei välttämättä toimi tällöin kunnolla.

## 2. Ennen käyttöä

### 2.1 Koukkujen tarkastus

Tarkasta ylä- ja alakoukku muodonmuutosten ja vikojen varalta. Vaihda koukku välittömästi, mikäli joku koukusta löytyy joku seuraavista ongelmista:

- Turvasalpa ei lukitu normaalisti.
- Pystysuora kulma koukun kaulasta on 10° tai enemmän (katso Kuva 1.).

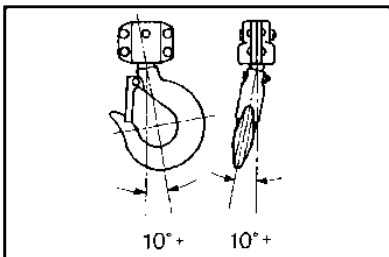

Kuva 1.



- Koukussa on jälkiä kemiallisesta syöpymisestä tai halkeamia.
- Koukun sisäpinta on kulunut liiallisesti (max. 10 % kuluma).
- Älä koskaan lämpökäsittele koukkuja tai liitä siihen mitään hitsaamalla.
- Koukun kita on suurentunut yli sallitun rajan. Vaihda koukku, jos pisteiden "A" välinen etäisyys on suurempi kuin alla olevassa taulukossa (katso Kuva 2.).

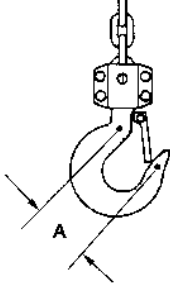

Taljan kapasiteetti (t)	"A"-mitta, normaali (mm)	"A"-mitta, vaihda koukku jos $\geq$ (mm)
0.25	35.47	38.29
0.5	41.7	44.84
0.75	41.56	44.69
1.5	52.08	55.73
3.0	62	66.5

Kuva 2.

## 2.2 Taljaketjun tarkastus

- Ketjustoppari tulee olla kiinnitetty ketjun toiseksi viimeiseen lenkkiin (katso Kuva 3.).
- Pidä huoli, ettei ketju ole kierossa taljaa käytettäessä.
- Älä käytä ketjua, joka on todella ruosteessa, lovella tai millään tavalla vahingoittunut.
- Vaihda ketju, mikäli lenkit ovat venyneet liikaa tai lenkkien pinnat ovat todella kuluneita (etenkin kohdista, joissa lenkit yhdistyvät toisiinsa). Max. 10 % pienentyminen ketjun halkaisijasta.
- Kuten kuvassa 4. on esitetty, mittaa viisi peräkkäistä lenkkiä työntömitalla tarkastaaksesi pituuden. Vertaa mittaustuloksia Kuvan 4. ohessa olevan taulukon arvoihin. Mittaa ketju samalla tavalla metrin välein. Ketju, joka on selkeästi epämuodostunut tai joka on altistunut liian kovalle lämmölle, tulee vaihtaa Hakliftilta saatavaan taljaketjuun.

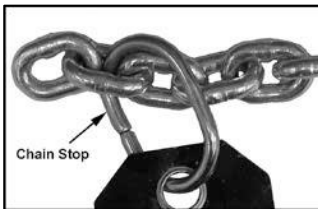

Kuva 3.

Taljan kapasiteetti (t)	5 lenkkiä, normaali (mm)	5 lenkin raja, vaihda ketju jos $\geq$ (mm)
0.25	45	46.35
0.5	60	61.8
0.75	75	77.25
1.5 & 3.0	99.5	102.48



Kuva 4.

- Älä käytä taljaa, jossa on kiertynyt tai vahingoittunut ketju.



- Taljaketju on suunniteltu, valmistettu ja testattu soveltumaan kyseiseen taljaan ja kapasiteettiin. Jos joudut korvaamaan ketjun, käytä vain Hakliftilta saatavaa taljaketjua. Muun korvaavan ketjun käyttö voi aiheuttaa vakavia loukkaantumisia tai vahinkoa viputaljalle. Älä koskaan pidennä ketjua hitsaamalla toista ketjunpätkää alkuperäisen jatkeeksi.

### 2.3 Muu tarkastus

- Tarkasta, että taljasta kuuluu sille kuuluvia ominaisia ääniä: suuntavivun ollessa "UP"-asennossa taljasta kuuluu napsuva ääni, kun kahvaa liikutetaan kumpaan suuntaan tahansa. Suuntavivun ollessa "DOWN"-asennossa talja pitää napsuvaa ääntä liikuttaessa kahvaa takaisin paikalleen, mutta ei kun taakkaa lasketaan. Jos näitä ääniä ei kuulu tai jos äänet ovat mielestäsi epämääräisiä, lopeta taljan käyttö välittömästi – tarkastuta ja korjauta talja Hakliftilla.
- Tarkasta, että talja toimii kuten pitääkin, mikäli talja on ollut käytössä ja tarkastamatta pitkän aikaa.
- Jarrumeکانismi tulee pitää puhtaana liasta, vedestä ja öljystä. Älä anna öljyn päästä jarrumeکانismiin. Jarrun ei kuulu luistaa taljaa käytettäessä.

## 3. Käyttöohjeet

- Varmista, että tämän viputaljan kanssa yhdessä käytettävät tukirakenteet ja kuorman kiinnityslaitteet tarjoavat riittävän turvakertoimen, jotta voidaan turvallisesti käsitellä laskettavaa taakkaa.
- Älä koskaan käytä apuvälineitä pidentääksesi taljan kahvaa äläkä koskaan käytä jalkojasi kahvan liikuttamiseen.
- Estä taljaketjua kulkemasta terävien reunojen tai kulmien päältä.
- Älä käytä taljaketjua nostoraksina.
- Pidä huoli, että raksin tai vaijerin molemmat päät ovat kokonaisuudessaan taljan koukun turvasalvan sisällä ennen kuorman nostoa tai vetoa.
- Älä koske suuntavipuun nostaessasi tai laskeessasi kuormaa. Älä käytä "NEUTRAL"-asetusta, kun talja kannattelee kuormaa.

### 3.1 Alakoukun asetus

- Aseta suuntavipu "NEUTRAL"-asentoon ja vedä taljaketjusta käsin asettaaksesi alakoukun oikeaan kohtaan.

### 3.2 Kuorman kiinnitys

- Aseta kuorma keskelle alakoukku (Kuva 5.). Tarkasta, ettei ketju ole kierteellä alakoukussa, ketjulenkkien tulisi osoittaa samaan suuntaan (Kuva 6.).



Kuva 5.

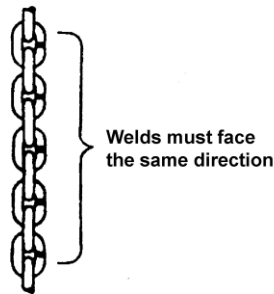

Kuva 6.

### 3.3 Kuorman nostaminen & vetäminen

- Aseta suuntavipu "UP"-asentoon ja liikuta kahvaa nostaaksesi tai vetääksesi kuormaa.



### 3.4 Kuorman laskeminen & vapauttaminen

- Aseta suuntavipu "DOWN"-asentoon ja liikuta kahvaa.
- Älä koskaan aiheuta ylä- tai alakoukulle sivukuormaa; tämä on vaarallista ja voi johtaa vakavaan onnettomuuteen.

### 3.5 Käytön jälkeen

- Tarkasta kuormaketju ja koukut nostettuasi taljalla maksimikuorman.
- Älä pudota äläkä raahaa taljaa.
- Puhdista ja öljyä talja kevyesti jokaisen käyttökerran jälkeen.
- Pidä talja puhtaana ja kuivana.

## 4. Huolto

- Talja tulee purkaa, tarkastaa perusteellisesti ja puhdistaa vuosittain pätevän henkilön toimesta.
- Tarkasta jarrulaitteisto säännöllisesti.
- Testaa taljaa ilman kuormaa tarkastuksen jälkeen. Testaa vasta tämän jälkeen taljaa kuorman kanssa.
- Kaikki huollot, korjaukset ja säädöt tulee suorittaa pätevän henkilön toimesta käyttäen taljalle hyväksytyjä menetelmiä. Vaatimusten noudattamatta jättäminen voi aiheuttaa vakavia vammoja.
- Kaikki tarkastuksessa havaitut turvallisuuteen liittyvät puutteet on korjattava ennen taljan asettamista takaisin käyttöön, vaatimusten noudattamatta jättäminen voi aiheuttaa vakavia vammoja.
- Tarkasta talja sisäisten vaurioiden varalta taljan vioituessa ulkoisesti, tämän tarkastuksen tekemättä jättäminen voi aiheuttaa vakavia vammoja.
- Tässä taljassa käytetään vain tälle mallille tehtyä erikoistaljaketjua eikä taljaan sovellu minkään muun valmistajan taljaketju.



## 5. Tekniset tiedot

Kapasiteetti (kg)	250	500	750	1500	3000	
Malli	VTS250	VTS500	VTS750	VTS1500	VTS3000	
Vakionostokorkeus (m)	3	3	3	3	3	
Ketjun koko (mm)	Ø 3.2 x 9	Ø 4.3 x 12	Ø 5 x 15	Ø 7.1 x 19.9	Ø 7.1 x 19.9	
Testikuorma (kg)	375	750	1125	2250	4500	
Nettopaino (kg)	1,95	3,3	4,3	8,2	12,4	
Mitat (mm)	a	87	100,5	105	122	122
	b	68	81	92	109	160
	c	200	250	260	330	432
	d	145	160	180	220	220
	e	55,5	62,5	64	68,5	68,5
	f	35,5	42	42	52	61,9
	g	21	24,5	28,5	35	43
	s	32	34,5	35,5	42,5	50
	t	11	12	14	21,5	24,5

0. 25t\0. 5t\0. 75t\1. 5t

3t

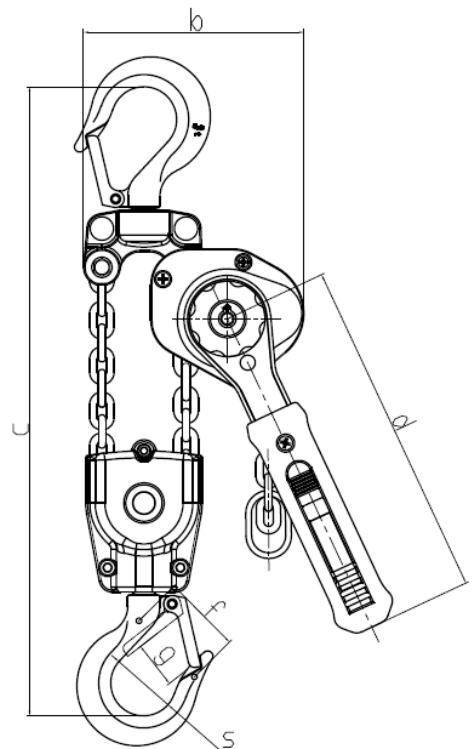
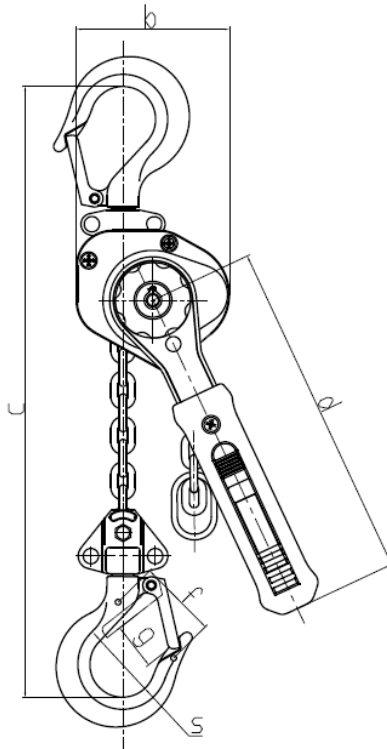
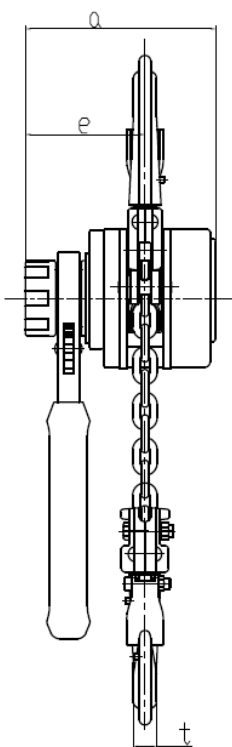



## 1. Safety notice

**All users should read this manual! To be used by properly trained and experienced personnel only.**

- Do not exceed the permitted working load, overloading may damage the hoist.
- Do not use electrical equipment with these manual hoists.
- Do not try to repair the chain. Always replace a broken chain with a new one. Only use Haklift chains that are designed for the hoist.
- Do not use chains or hooks for earthing the welding equipment, and never touch the hoist with welding electrodes.
- Do not lubricate the surface of the brake disc, the brake must be kept dry.
- Do not place your hands, legs or other body parts below the object when lifting it.
- Do not lift loads over people who are standing underneath. Let no-one stand under the load and warn everyone before lifting.
- Do not use the lifting device to lift people.
- Interrupt the lift if the motive power increases suddenly and find out the cause of this.
- Fasten the load securely on the hook, **never lift with the point of the hook.**
- Never loop the chain around the load. Balance the load.
- Turn the lever with a steady and smooth motion.
- Lift the load first a little from the ground and check that the hoist is working before you continue.
- If the chain locks or the lever no longer moves, stop to check what the problem is. Do not use force to resolve the problem.
- Do not leave the load suspended in the air.
- Try not to lower the load too far down, if you tighten the chain stopper to the hoist this could damage the hoist.
- Do not allow the load to be lifted to touch the hoist, this could cause damage to the hoist.
- Make absolutely sure that the lifting point can handle the maximum load of the hoist.
- Carry out a thorough inspection of the hoist at least once a year, service the hoist and replace damaged parts.
- Test the hoist with and without a load before using it again.
- Never remove the ID plate.
- Never repair or adjust the hoist unless you have received the necessary training.
- Do not use the hoist in explosive areas or in corrosive environment.
- The allowed usage temperature for the hoist is from -10 °C to +50 °C.
- Don't operate with load below 30 kg or 3 % of WLL as brake system may not work at light loads.

## 2. Before operation

### 2.1 Checking the hooks

Check top and bottom hooks for proper opening and other signs of deformation or damage, replace hooks immediately if any of the following problems are identified:

- The safety latch does not contact the point of the hook.
- The vertical angle at the neck of the hook reaches 10° (see Figure 1.).

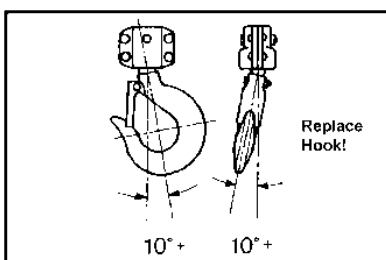
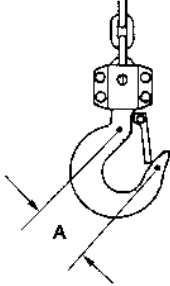

Figure 1.



- The hook shows signs of corrosion or cracks.
- Excessive wear on the inside bearing surface (max. 10 % wear).
- Never use heat treatment to alter the hook or attach anything to the hook by welding.
- The throat opening has enlarged past maximum allowable limit, replace the hook when the distance between indicator points – “A” is wider than the limits given (see Figure 2.).



Hoist capacity (t)	“A” dimension, normal (mm)	“A” dimension, replace if $\geq$ (mm)
0.25	35.47	38.29
0.5	41.7	44.84
0.75	41.56	44.69
1.5	52.08	55.73
3.0	62	66.50

Figure 2.

### 2.2 Checking the load chain

- A chain stop must be attached to the second-to-last link on the slack end of the chain. (see Figure 3.).
- Ensure the chain do not twist when used.
- Do not use a chain that is seriously rusted, cracked or damaged in any way.
- Replace the chain if links are stretched too long (see Figure 4.) or seriously worn on the surface, especially at the points where links contact each other. Max. 10 % reduction of chain diameter.
- As illustrated in Figure 4., measure five consecutive links with calipers to find the length. Compare the results with the table in Figure 4. Check every three feet. Any load chain that shows noticeable deformation or heat influence must be replaced with Haklift replacement chain only.

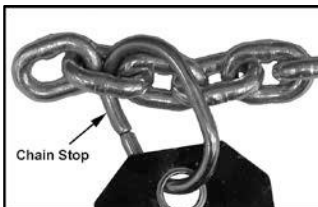

Figure 3.

Hoist capacity (t)	5 links, normal (mm)	5 links limit, replace if $\geq$ (mm)
0.25	45	46.35
0.5	60	61.8
0.75	75	77.25
1.5 & 3.0	99.5	102.48



Figure 4.

- Don't operate the hoist with a twisted, kinked or damaged chain.
- Don't splice the chain.
- The load chain is designed, manufactured, and tested for proper fit and durability. If chain should ever need replacing, use factory replacement chain only. Use of other replacement chain may cause serious injury and/or damage to the lever hoist. Never extend load chain by welding a second piece to the original.





### 2.3 Other checking

- Check for appropriate clicking sounds: With selector lever in “UP” position, there will be a clicking sound when the lever handle is rotated in either direction. When the selector lever is in “DOWN” position, there will be a clicking sound only when the lever handle is ratcheted back into position but not as the load is lowered. If these sounds are not present, or if irregular clicking noises develop, do not use the hoist – have it inspected and repaired by an authorized service center.
- Check for proper operation if the hoist has been used for extended period of time.
- The brake mechanism must be kept clean and free from dirt, water, and oil. Never allow oil to penetrate the braking mechanism. The brake should not slip while using the hoist.

### 3. How to use

- Ensure supporting structures and load-attaching devices used in conjunction with this lever hoist provide an adequate safety factor to handle the rated load plus the weight of the equipment.
- Do not use any extension on the lever handle. Do not use your foot to apply pressure to the lever handle.
- Prevent the chain from getting in contact with sharp edges or corners.
- When lifting loads, hook the load with slings. **Do not use the lever hoist chain as a sling.**
- Both ends of a sling or rope must be completely on the inside of the safety latch before pulling or lifting the load.
- Do not touch the hand wheel while lifting or lowering. Do not move selector to “NEUTRAL” while there is a load on the hoist.

#### 3.1 Locating bottom hook

- Place the selector switch on the handle in the center neutral position and pull the load chain by hand to position the bottom hook.

#### 3.2 Hooking the load

- Center the load on the bottom hook (Figure 5.) Check that the chain is not twisted at the bottom hook. All welds should face the same direction (Figure 6.).



Figure 5.

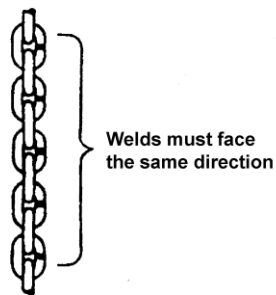

Figure 6.

#### 3.3 Selecting the “UP” selector and lifting the load

- Move selector switch to the “UP” position and ratchet the lever to raise or pull the load.

#### 3.4 Selecting the “DOWN” selector and releasing the load

- Move selector switch on the handle to the “DOWN” position and ratchet the handle.
- Never side load the top or bottom hook; this practice is dangerous and could result in serious injury.



### 3.5 After use

- Inspect load chain and hooks after lifting maximum weight load.
- Do not drop or drag the hoist.
- Clean and oil lightly after each use.
- Keep hoist clean and dry.

### 4. Maintenance

- Hoist should be disassembled, inspected and cleaned annually by trained and experienced personnel only.
- Check and inspect the brake system thoroughly.
- After servicing, test the hoist with no load, then test the hoist with load.
- All repairs and adjustments are to be performed by trained and experienced personnel using procedures that are approved for the hoist system being serviced, failure to comply may cause serious injury.
- All safety related deficiencies discovered in the inspection are to be corrected before the hoist is to be placed back into service, failure to comply may cause serious injury.
- Check for internal damage whenever external damage has occurred, failure to comply may cause serious injury.
- This hoist uses special alloy hoisting chain and does not interchange with any other manufacturer.



### 5. Specifications

Rated capacity (kg)	250	500	750	1500	3000	
Model	VTS250	VTS500	VTS750	VTS1500	VTS3000	
Standard lift (m)	3	3	3	3	3	
Load chain diameter (mm)	Ø 3.2 x 9	Ø 4.3 x 12	Ø 5 x 15	Ø 7.1 x 19.9	Ø 7.1 x 19.9	
Tested load (kg)	375	750	1125	2250	4500	
Net weight (kg)	1,95	3,3	4,3	8,2	12,4	
Dimensions (mm)	a	87	100,5	105	122	122
	b	68	81	92	109	160
	c	200	250	260	330	432
	d	145	160	180	220	220
	e	55,5	62,5	64	68,5	68,5
	f	35,5	42	42	52	61,9
	g	21	24,5	28,5	35	43
	s	32	34,5	35,5	42,5	50
t	11	12	14	21,5	24,5	

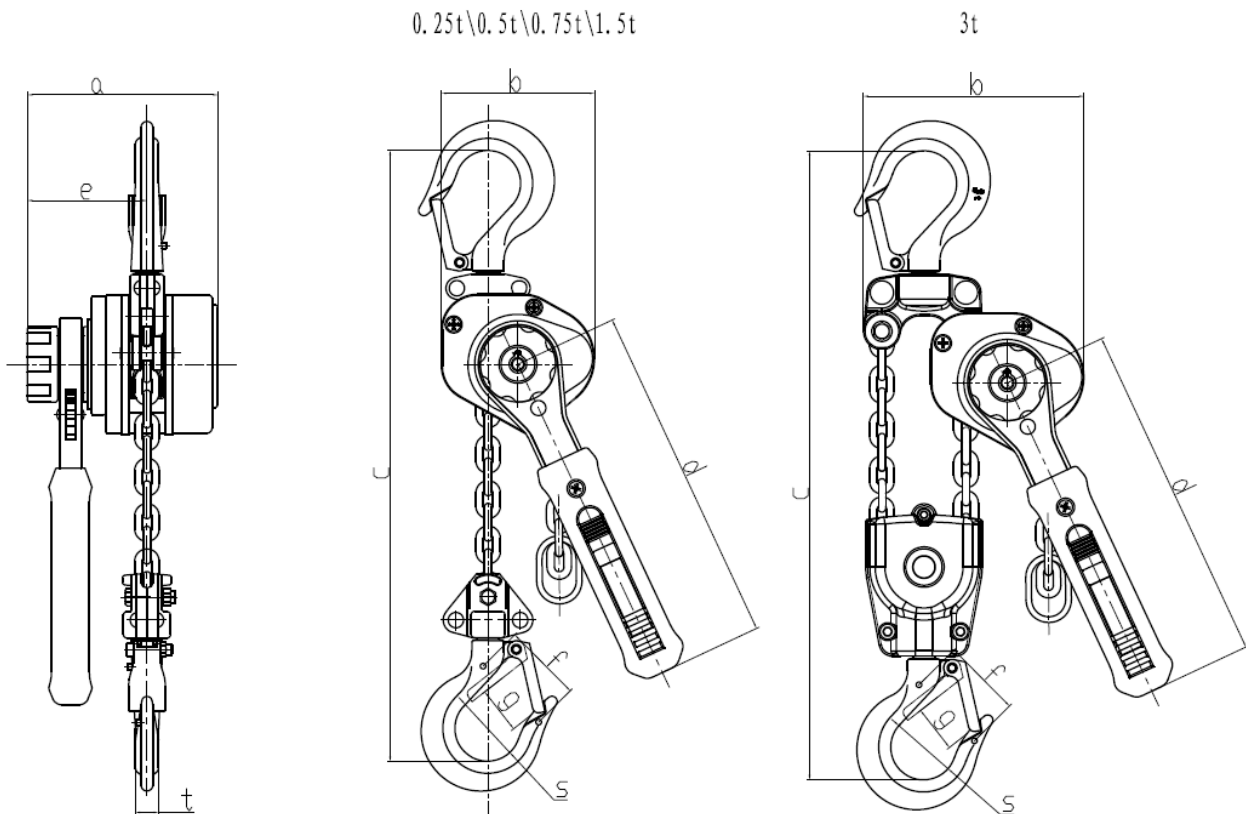



## 1. Säkerhetsinformation

**All som använder produkten måste läsa den här manualen! Får endast användas av utbildad och erfaren personal.**

- Överskrid inte den tillåtna belastningen eftersom detta kan orsaka skada på blocket.
- Använd inte elektrisk utrustning tillsammans med dessa manuella block.
- Försök inte att reparera kättingen. Ersätt alltid en skadad kätting med en ny. Använd endast Haklift kättingen som är utformade för lyftanordningen.
- Använd inte kätting eller krokar för jordning av svetsutrustning och rör aldrig blocket med svetselektroder.
- Smörj inte ytan hos bromsskivan eftersom den måste hållas torr.
- Placera inte händer, ben eller andra kroppsdelar under föremålet som lyfts.
- Lyft inte laster över personer. Låt inte någon stå under lasten och varna alla innan lyft.
- Använd inte lyftanordningen till att lyfta människor.
- Avbryt lyftet om manöverkraften plötsligt ökar och ta reda på orsaken.
- Fäst lasten säkert på kroken, **lyft aldrig med krokspetsen.**
- Snurra aldrig kättingen runt lasten.
- Balansera lasten väl.
- Vrid handtaget med en jämn och mjuk rörelse.
- Lyft först lasten en liten bit och kontrollera att blocket fungerar innan du fortsätter.
- Avbryt och kontrollera vad problemet är om kättingen låser sig eller om handtaget inte längre rör sig. Försök inte lösa problemet med våld.
- Lämna inte lasten hängande i luften.
- Försök att inte sänka lasten för lågt, så att kedjestopparen spänns emot lyftanordningen eftersom detta kan skada blocket.
- Låt inte den last som lyfts vidröra blocket eftersom detta kan orsaka skada på blocket.
- Försäkra dig om att lyftfästena kan hantera den maximala lasten för blocket.
- Utför en grundlig inspektion av blocket minst en gång om året, serva blocket och byt ut skadade delar.
- Testa blocket med och utan last innan den tas i bruk igen.
- Ta aldrig bort typskylten.
- Reparera eller justera aldrig blocket om du inte har fått nödvändig utbildning.
- Använd inte lyftanordningen i explosiva omgivningar eller frätande miljöer.
- Den tillåtna användningstemperaturen för lyftanordningen är mellan  $-10\text{ °C}$  och  $+50\text{ °C}$ .
- Hantera inte laster under 30 kg eller 3 % av WLL då bromssystemet inte fungerar optimalt vid låga laster.

## 2. Innan användning

### 2.1 Kontroll av krokar

Kontrollera att krokar i topp och botten öppnas korrekt samt kolla efter tecken på deformation eller skada, byt ut krokar omedelbart om något av följande problem upptäcks:

- Säkerhetskroken är inte i kontakt med krokens spets.
- Den vertikala vinkeln vid krokens nacke överskrider  $10^\circ$  (se Figur 1).

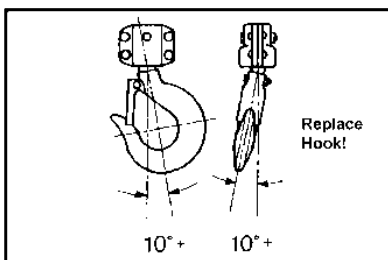

Figur 1.

- Kroken visar tecken på korrosion eller sprickor.
- Stort slitage på kontaktytan på insidan av kroken (max. 10 % slitage).

- Utsätt aldrig kroken för värmebehandling och fäst aldrig något vid kroken med hjälp av svetsning.
- Kroköppningen är större än den maximalt tillåtna gränsen, byt ut kroken när avståndet mellan indikationspunkterna (A) är bredare än den tillåtna gränsen (se Figur 2).

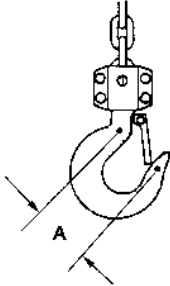

Figur 2.

Kapacitet hos lyftanordningen (t)	Normalt avstånd (mm) för (A)	Byt ut om (A) $\geq$ (mm)
0,25	35,47	38,29
0,5	41,7	44,84
0,75	41,56	44,69
1,5	52,08	55,73
3,0	62	66,5

## 2.2 Kontroll av lyftkättingen

- En kättingstopp måste vara fäst vid den näst sista länken hos den obelastade änden av kättingen (se Figur 3).
- Försäkra dig om att kättingen inte vrider sig vid användning.
- Använd inte en kätting med rost, sprickor eller skador.
- Byt ut kättingen om länkarna är för mycket utsträckta (se Figur 4) eller allvarligt utslitna på ytan, speciellt vid de punkter där länkarna kommer i kontakt med varandra. Max 10 % reduktion av kättingdiametern.
- Mät fem länkar såsom visas i Figur 4 med hjälp av ett skjutmått för att få reda på längden. Jämför resultaten med tabellen i Figur 4. Kontrollera efter varje 30 cm. Alla lastkedjor som visar betydande deformation eller värmepåverkan måste bytas ut mot en ny kätting från Haklift.

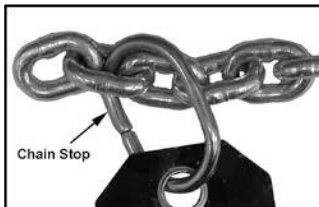

Figur 3.

Kapacitet hos lyftanordningen (t)	Normal (mm) för 5 länkar	Byt ut om 5 länkar $\geq$ (mm)
0,25	45	46,35
0,5	60	61,8
0,75	75	77,25
1,5 & 3,0	99,5	102,48



Figur 4.

- Använd inte lyftanordningen med en vriden, trasslad eller skadad kätting.
- Foga inte ihop kättingen.
- Lastkättingen är utformad, tillverkad och testad för korrekt passform och hållbarhet. Använd endast en ny kätting från Haklift om kättingen skulle behöva bytas ut. Användning av en annan lastkätting kan orsaka allvarlig skada och/eller skada på lyftanordningen. Förläng aldrig kättingen genom att svetsa fast en till kätting.

### 2.3 Andra kontroller

- Kontrollera klick-ljud: När handtaget är i "UP"-position så uppstår ett klick-ljud när handtaget vrids i någon riktning. När handtaget är i "DOWN"-position uppstår ett klick-ljud endast när handtaget vrids tillbaka, men inte när lasten sänks. Om dessa ljud inte finns eller om oregelbundenheter finns så bör inte lyftanordningen användas – få den inspekterad och reparerad av ett auktoriserat servicecenter.
- Kontrollera att lyftanordningen fungerar som den ska om den använts under en längre tidsperiod.
- Bromsmekanismen måste hållas ren och fri från smuts, vatten och olja. Låt aldrig olja komma in i bromsmekanismen. Bromsen ska inte slira vid användning av lyftanordningen.

### 3. Bruksanvisning

- Försäkra dig om att det finns stödstrukturer och infästningar som används tillsammans med lyftanordningen har tillräcklig säkerhetsfaktor för hantering av märklasten samt vikten hos utrustningen.
- Använd inte någon förlängning på handtaget. Använd inte foten för att applicera tryck på handtaget.
- Undvik att kättingen kommer i kontakt med vassa kanter och hörn.
- Haka fast lasten med lyftslingor vid lyft. **Använd inte lyftanordningens kätting som en lyftslinga.**
- Båda ändarna av en slinga eller ett rep måste vara helt på sidan av säkerhetshaken innan drag eller lyft av lasten.
- Rör inte handhjulet under lyft eller sänkning. Ändra inte omkopplaren till "NEUTRAL" när det finns belastning på lyftanordningen.

#### 3.1 Positionera bottenkroken

- Placera omkopplaren på handtaget i den neutrala positionen i mitten och dra därefter lastkättingen för hand för att positionera bottenkroken.

#### 3.2 Haka fast lasten

- Centrera lasten i bottenkroken (Figur 5). Kontrollera att kättingen inte är vriden vid bottenkroken. Alla svetsställen bör vara vända i samma riktning (Figur 6).



Figur 5.

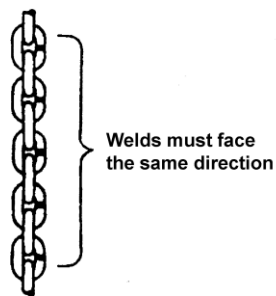

Figur 6.

#### 3.3 Välj "UP"-omkopplaren för att lyfta lasten

- Flytta omkopplaren till "UP"-position och vrid handtaget för att lyfta eller dra lasten.

#### 3.4 Välj "DOWN"-omkopplaren för att sänka lasten

- Flytta omkopplaren på handtaget till "DOWN"-position och vrid handtaget.
- Sidolasta aldrig kroken i toppen eller botten eftersom detta är mycket farligt och kan resultera i allvarlig skada.



### 3.5 Efter användning

- Inspektera kätting och krokar efter lyft vid max last.
- Tappa inte och släpa inte blocket.
- Rengör och olja lätt efter varje användning.
- Förvaras rent och torrt.

### 4. Underhåll

- Lyftanordningen ska plockas isär, inspekteras och rengöras årligen av tränad och erfaren personal.
- Kontrollera och inspektera bromssystemet noggrant.
- Prova lyftanordningen utan last efter underhåll och därefter med last.
- Alla reparationer och justeringar ska utföras av tränade och erfaren personal via procedurer som är godkända för lyftanordningen. Underlåtenhet kan orsaka allvarlig skada.
- Alla säkerhetsrelaterade defekter som upptäcks under inspektion ska avhjälpas innan lyftanordningen börjar användas igen. Underlåtenhet kan orsaka allvarlig skada.
- Kontrollera även efter skador på insidan när det finns skador på utsidan. Underlåtenhet kan orsaka allvarlig skada.
- Den här lyftanordningen använder en lyftkätting tillverkad av en speciell legering och kan inte bytas till andra fabrikat.



## 5. Specifikationer

Nominella kapacitet (kg)	250	500	750	1500	3000	
Modell	VTS250	VTS500	VTS750	VTS1500	VTS3000	
Standardlyft (m)	3	3	3	3	3	
Diameter hos lastkätting (mm)	Ø 3.2 x 9	Ø 4.3 x 12	Ø 5 x 15	Ø 7.1 x 19.9	Ø 7.1 x 19.9	
Provlast (kg)	375	750	1125	2250	4500	
Nettovikt (kg)	1,95	3,3	4,3	8,2	12,4	
Mått (mm)	a	87	100,5	105	122	122
	b	68	81	92	109	160
	c	200	250	260	330	432
	d	145	160	180	220	220
	e	55,5	62,5	64	68,5	68,5
	f	35,5	42	42	52	61,9
	g	21	24,5	28,5	35	43
	s	32	34,5	35,5	42,5	50
t	11	12	14	21,5	24,5	

0. 25t\0. 5t\0. 75t\1. 5t

3t

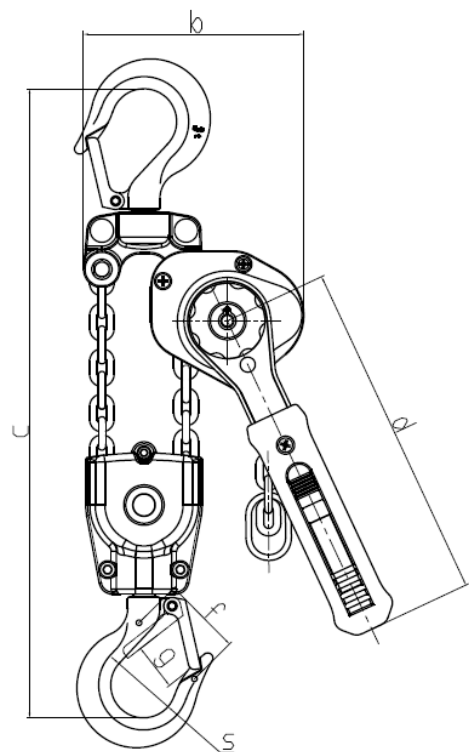
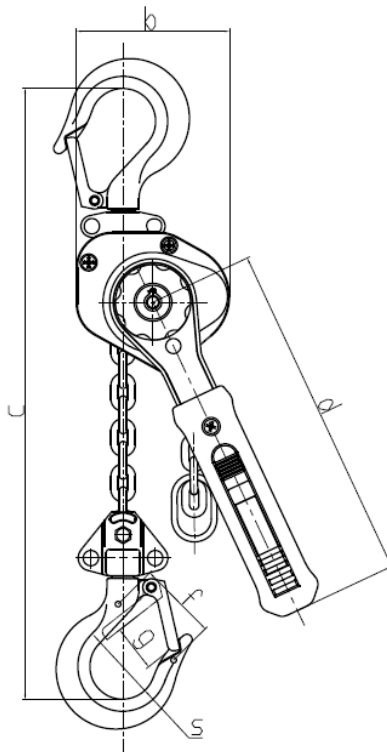
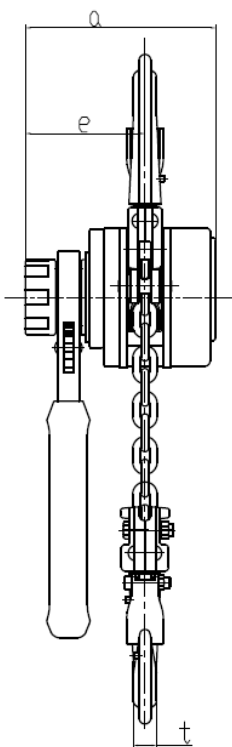





Exploded view & Parts list | Räjätyskuva & Osalista | Sprängskiss & Stycklista

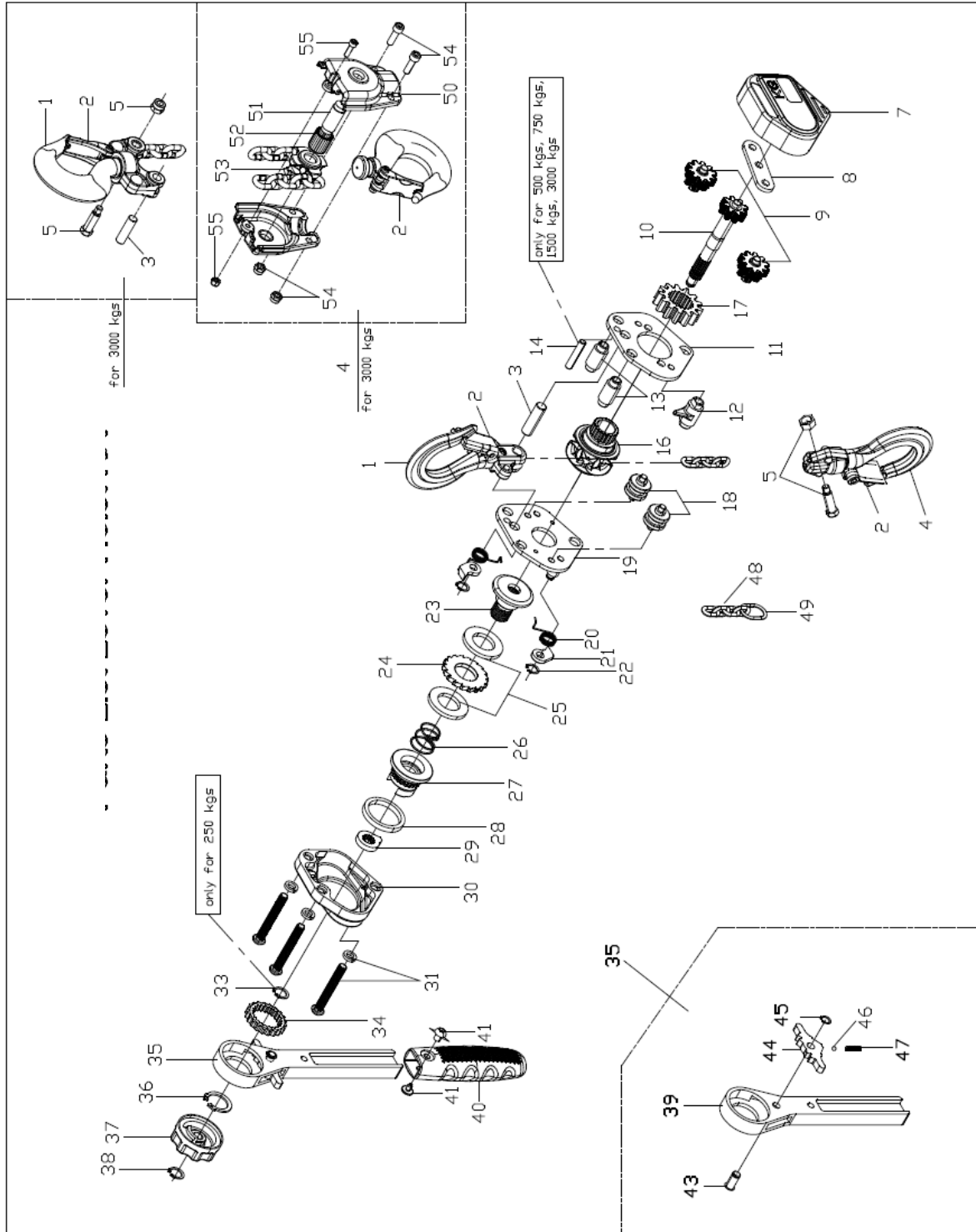



No	Description	025 250 kg		050 500 kg		075 750 kg		150 1500 kg		300 3000 kg				
		Qty	Description	No	Description	Qty	Description	No	Description	Qty	Description			
1	Top Hook Assembly (incl. #2)	1	025-1	050-1	075-1	150-1	300-1	3000 kg	1	025-30	050-30	075-30	150-30	3000 kg
2	Safety Latch Kit	2	025-2	050-2	075-2	150-2	300-2	3000 kg	3	025-31	050-31	075-31	150-31	~
3	Top Hook Shaft	1	025-3	050-3	075-3	150-3	~	~	1	025-33	~	~	~	~
4	Bottom Hook Assembly (incl. #2)	1	025-4	050-4	075-4	150-4	~	~	1	025-34	050-34	075-34	150-34	~
5	Chain Pin & Locking Nut	1	025-5	050-5	075-5	150-5	~	~	1	025-35	050-35	075-35	150-35	~
7	Gear Case	1	025-7	050-7	075-7	150-7	~	~	1	025-39	050-39	075-39	150-39	~
8	Reinforced Plate	1	025-8	050-8	075-8	150-8	~	~	1	025-43	~	~	150-43	~
9	Load Gear	2	025-9	050-9	075-9	150-9	~	~	1	025-44	050-44	~	150-44	~
10	Driving Pinion	1	025-10	050-10	075-10	150-10	~	~	1	025-45	~	~	~	~
11	Right Side Plate	1	025-11	050-11	075-11	150-11	~	~	1	025-46	~	~	~	~
12	Chain Stripper	1	025-12	050-12	075-12	150-12	~	~	1	025-47	~	~	~	~
13	Stay Bolt	2	025-13	050-13	075-13	150-13	~	~	1	025-46	~	~	~	~
14	Pin	1	~	050-14	075-14	150-14	~	~	1	025-47	~	~	~	~
16	Load Gear	1	025-16	050-16	075-16	150-16	~	~	1	025-36	050-36	075-36	150-36	~
17	Load Sleeve	1	025-17	050-17	075-17	150-17	~	~	1	025-37	050-37	075-37	150-37	~
18	Chain Guide	2	025-18	050-18	075-18	150-18	~	~	1	025-38	~	~	~	~
19	Left Side Plate Assembly	1	025-19	050-19	075-19	150-19	~	~	1	025-40	050-40	075-40	150-40	~
20	Pawl Spring	2	025-20	~	~	150-20	~	~	1	025-41	~	~	~	~
21	Pawl	2	025-21	~	~	~	~	~	1	025-48	050-48	075-48	150-48	~
22	Snap Ring for Pawl	2	025-22	~	~	~	~	~	1	025-49	050-49	075-49	150-49	~
23	Brake Seat	1	025-23	050-23	075-23	150-23	~	~	2	~	~	~	~	300-50
24	Ratchet Disc	1	025-24	050-24	075-24	150-24	~	~	1	~	~	~	~	300-51
25	Friction Disc	2	025-25	050-25	075-25	150-25	~	~	22	~	~	~	~	300-52
26	Spring	1	025-26	050-26	075-26	150-26	~	~	1	~	~	~	~	300-53
27	Brake Plate	1	025-27	050-27	075-27	150-27	~	~	2	~	~	~	~	300-54
28	Bushing	1	025-28	050-28	075-28	150-28	~	~	1	~	~	~	~	300-55
29	Stop Knob	1	025-29	050-29	~	150-29	~	~	~	~	~	~	~	~

Haklift Oy  
 Asessorinkatu 3-7  
 20780 Kaarina, Finland  
 Tel. +358 2 511 5511  
 sales@haklift.com  
 www.haklift.com