



Рим болт RM RUD

Інформація про товар

Підйом під нахилом дозволений зі зниженим вантажопідйомності (див. діаграму на малюнку), але ми наполегливо рекомендуємо використовувати вухо Rud RM лише для прямого підйому.

Застосовні гармонізовані стандарти: DIN EN ISO 12100: 2011-03

Матеріал: Кована сталь високої міцності.

Маркування: Згідно зі стандартом, CE-marked

Температурний режим: -40° до 200°C (без зменшення вантажопідйомності)

Стандарт: EN 1677-1

Увага: Болти RUD RM можна використовувати лише з гвинтами або різьбовими шпильками класу якості мін. 8, які на 100% захищені від тріщин. Несертифіковані шурупи

Коефіцієнт запасу міцності: 4:1

Клас: 8

Код товару	Вантажопідйомність тон	Thread mm	WLL 90° ton	A mm	B mm	C mm	D mm	E mm	T mm	Вага кг	Delivery time
11.4055254	0,4	M6	0,1	12	11	10	25	25	34	0,1	12
11.4055255	0,8	M8	0,2	12	11	10	25	25	34	0,1	12
11.4055258	1	M10	0,25	12	11	10	25	25	34	0,1	12
11.4055271	1,6	M12	0,4	14	13	12	30	30	41	0,2	12
11.4055281	3	M14	0,75	16	15	14	35	35	48	0,3	12
11.4055460	3,2	M16	0,8	16	15	14	35	35	48	0,3	12
11.4055342	4,8	M18	1,2	18	17	16	40	40	55	0,4	12
11.4055343	6	M20	1,5	18	17	16	40	40	55	0,35	12
11.4055387	6	M22	1,5	22	21	20	50	50	70	0,65	12
11.4055394	8	M24	2	22	21	20	50	50	70	0,6	12
11.4055399	8	M27	2	28	26	24	60	60	85	1,4	12
11.4055438	12	M30	3	28	26	24	60	60	85	1,3	12
11.407994437	12	M33	3	37	43	38	90	100	130	5,8	12
11.4053093	16	M36	4	40	43	38	90	100	130	5,65	12
11.407904790	20	M39	5	37	43	38	90	100	130	5,65	12
11.4053095	24	M42	6	40	43	38	90	100	130	5,4	12
11.4053098	32	M48	8	40	43	38	90	100	130	5,3	12

Креслення

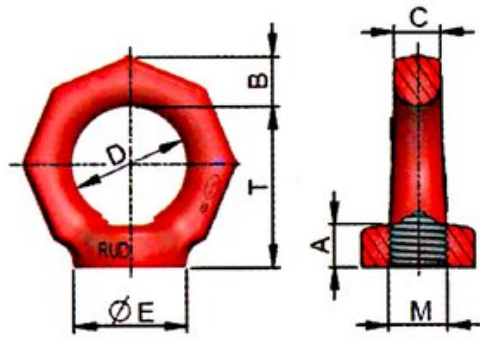

Lifting Method			
Angle of inclination β	0°	90°	0°
WLL Factor	1	0.25	2

For these lifting methods we recommend lifting points which can be adjusted to the direction of pull!